

**AT-A18**

- [1] Abmessungen: L = 415; H = 220; B = 115 mm;  
 [2] Gewicht: 2,44 kg.  
 [3] Zulässiger Druck: 7 bar,  
 [4] empfohlener Betriebsdruck: 5 – 7 bar  
 [5] Luftverbrauch: bei 6 bar 1 l freie Luft  
 [6] Eintreibgegenstand: Klammer : A; Länge 15-18mm  
 [7] A-bewerteter Einzelereignis-Schalleistungspegel bei 6bar  $L_{wa, 1s} = 93 \text{ dB}$   
 [8] A-bewerteter Einzelereignis-Emission Schalldruckpegel am Arbeitsplatz  $L_{pA, 1s} = 89 \text{ dB}$   
 [9]\*Vibrationskennwert liegt unter der Deklarationsgrenze

**Diese Ersatzteilliste/Servicehinweise bildet mit dem beiliegenden Benutzer-Handbuch die Betriebsanleitung. Bitte vor Inbetriebnahme aufmerksam lesen und Sicherheitshinweise unbedingt beachten.**

**Achtung:** Vor allen Einstell- und Reparaturarbeiten Gerät von der Pneumatik-Druckquelle trennen.

### Einstellung Klammerlänge

Für Klammerlängen von 15- 18 mm muss die Pos. Nr. 18 nach „L“ eingestellt werden. (siehe Bild 1)

Zum Ändern der Einstellung Gewindestift Pos. 76 lösen und die Einstellschraube Pos. 18 in die gewünschte Stellung drehen. Anschließend den Gewindestift Pos. 76 wieder anziehen.

### 2.) Klammerbiegung

Durch drehen der Einstellmutter Pos. 6 in Richtung T wird die Klammer stärker gebogen. Bei Drehung in Richtung „L“ wird die Klammer weniger gebogen. (Siehe Bild 3)



### 3.) Tiefeneinstellung

Schraube Pos. 77 lösen, Gehäuse Pos. 7 gegenüber der Frontplatte Pos. 20 ganz nach unten drücken; bewirkt ein tieferes Versenken des Klammerrückens in das Heftmaterial gemäß No. 1 nach Bild 4. Schraube Pos. 77 wieder anziehen. Wenn das Gehäuse Pos. 7 ganz nach oben geschoben wird, verändert sich das Heftergebnis gemäß No. 4 Bild 4.

### Austausch von Verschleißteilen

**Achtung:** Gerät von der Pneumatik-Druckquelle trennen, Klammermagazin entleeren. Benutzen Sie nur Originalersatzteile und lassen Sie die Arbeiten nur von fachkundigem Personal durchführen. Beim Zusammenbau Teile und Dichtungen einfetten.

**Bild 1**

Staple Length	15 MM (5/8")	18 MM (3/4")
Rod Position		

**AT-A18**

**This Spare parts list/service instructions and the enclosed operator's manual constitute the operating instructions. Read both before use and strictly observe safety instructions.**

In the German part of the spare part list the technical data are marked with a code in [ ] brackets.

**Note:** Separate appliance from the pneumatic source of pressure before all adjustment and repair work.

### Setting

#### Length of staple

For staple lengths from 15- 18 mm - the Pos. no. 18 must be set to "L". (see Fig. 1)

To change the setting, unscrew the threaded pin Pos. 76 and turn the setting screw Pos. 18 to the required setting. Subsequently, re-tighten the threaded pin Pos. 76.

#### 2.) Bending of staple

The staple will be bent even sharper if the regulating nut Pos. 6 is turned in direction T. If it is turned in direction "L" the staple will not be bent so much. (See Fig. 3)

#### 3.) Depth adjustment

Unscrew screw Pos. 77, press the casing Pos. 7 opposite the front plate Pos. 20 right down; ensures that the back of the staple is pushed deeper into the stapling material according to No. 1 after Fig. 4. Tighten screw Pos. 77 again. The stapling results are changed according to No. 4 Fig. 4 if the casing Pos. 7 is pushed right to the top.

#### Replacement of parts subject to wear and tear

**Note:** Separate appliance from the pneumatic source of pressure, empty staple magazine. Please only use original spare parts and only allow the work to be carried out by specialist personnel. Grease parts and gaskets during assembly.

**AT-A18**

**Instructions de montage et entretien  
 Cette Nomenclature des pièces détachées et instructions de montage et le Manuel de l'utilisateur font partie du Mode d'Emploi. Avant utilisation veuillez les lire attentivement.**

Dans la partie allemande de la liste des pièces de rechange les données techniques sont marquées par [ ] (veuillez voir aussi le manuel de l'utilisateur).

**Attention:** avant d'effectuer des travaux de réglage et de réparation, couper l'appareil de toute source de pression pneumatique.

**Attention:** avant d'effectuer des travaux de réglage et de réparation, couper l'appareil de toute source de pression pneumatique.

### Réglage

#### Longueur de la bride de fixation

Pour les longueurs de bride de fixation de 15- 18 mm, la pos. n° 18 doit être réglée vers „L“. (voir image 1)

Pour modifier le réglage, desserrer la vis sans tête pos. 76 et tourner la vis de réglage pos. 18 dans la position souhaitée. Ensuite, serrer à nouveau la vis sans tête pos. 76.

#### 2.) Courbure de la bride de fixation

En tournant l'écrou de réglage pos. 6 dans la direction T, la bride de fixation est plus courbée. En tournant dans la direction "L", la bride de fixation est moins courbée (voir image 3)

#### 3.) Réglage vertical

Desserrer la vis pos. 77, appuyer à fond vers le bas le boîtier pos. 7 en face de la plaque avant pos. 20; si un enfoncement du dos de la bride de fixation plus profond se produit dans le matériel à relier, serrer à nouveau la vis pos. 77 selon n° 1, image 4. Si le boîtier pos. 7 est entièrement poussé vers le haut, le résultat à relier se modifie selon n° 4, image 4.

#### Changement de pièces d'usure

**Attention:** couper l'appareil de toute source de pression pneumatique, vider le magasin de bride à fixation. Utilisez seulement des pièces de rechange d'origine et faites faire les travaux par un personnel qualifié. Lors de l'assemblage, graisser les pièces et les joints.

**AT-A18**

**Esta Lista de piezas e instrucciones de mantenimiento son partes - junto con las Instrucciones para el operario - de las normas de trabajo. Antes del utilizo deben leerse detenidamente dichas instrucciones y atender las instrucciones de seguridad.**

En la parte alemana de la lista de repuestos figuran datos técnicos bajo cifras características. [ ] (Véase también el manual de usuario.)

**Atención:** Separar al aparato de la fuente de presión neumática antes de realizar cualquier trabajo de ajuste o reparación.

### Ajuste

#### Longitud de las grapas

Para grapas en las longitudes 15 a 18 mm se ha cambiado la partida n° 18 a „L“. (véase imagen 1)

Para cambiar el ajuste, desenroscar la espiga roscada partida 76 y girar el tornillo de ajuste partida 18 a la posición deseada.

Volver a apretar a continuación la espiga roscada partida 76.

#### 2.) Dobladura de la grapa

La grapa obtiene una dobladura más pronunciada girando la tuerca de ajuste partida 6 en la dirección T. La dobladura es menos pronunciada si se gira la tuerca en la dirección "L". (véase imagen 3)

#### 3.) Ajuste de la profundidad

Destornillar el tornillo partida 77, empujar hasta abajo del todo la carcasa partida 7 en frente de la placa frontal partida 20;

causa que el lomo de la grapa se hunda más profundamente en el material de encuadernación de acuerdo con el n° 1 en la imagen 4. Volver a apretar el tornillo partida 77. Si se empuja hasta arriba del todo la carcasa partida 7 se altera el resultado de encuadernación de acuerdo con el n° 4 imagen 4.

#### Recambio de piezas gastadas

**Atención:** Separar el dispositivo de la fuente de presión neumática, vaciar el depósito de grapas. Utilice solamente piezas de recambio originales y deje efectuar los trabajos exclusivamente por personal especializado. Engrasar las piezas y las juntas al volverlas a montar.

**AT-A18**

**La Lista ricambi/istruzioni di manutenzione e l'allegato Manuale per l'utilizzatore costituiscono le istruzioni per l'uso. Leggere attentamente prima di utilizzare la fissatrice e rispettare assolutamente le norme di sicurezza riportate.**

Nella parte tedesca della distinta pezzi di ricambio, i dati tecnici sono evidenziati tra parentesi quadre [ ]. (cfr. anche il manuale per l'operatore).

**Attenzione:** prima di eseguire qualsiasi operazione di regolazione e di riparazione, è necessario scollegare l'apparecchio dalla pressione pneumatica.

### Regolazione

#### Lunghezza pinze

Per pinze di lunghezza 15- 18 mm, è necessario regolare la Pos. no. 18 secondo "L". (vedasi figura 1)

Per variare la regolazione, svitare la vite senza testa Pos. 76 e ruotare la vite di regolazione Pos. 18 nella posizione desiderata. Serrare quindi nuovamente la vite senza testa Pos. 76.

#### 2.) Curvatura pinza

Ruotando il dado di registrazione Pos. 6 in direzione T, la pinza è sottoposta ad una maggiore curvatura. Ruotandolo in direzione "L", la pinza si curva meno. (vedasi figura 3)

#### 3.) Regolazione in profondità

Svitare la vite Pos. 77, spingere l'involucro Pos. 7 opposto alla piastra frontale Pos. 20 completamente in basso; si

otterrà un ulteriore abbassamento della parte posteriore delle pinze nel materiale da serrare secondo la pos. No. 1 della figura 4. Serrare nuovamente la vite della Pos. 77. Sollevando l'involucro Pos. 7 completamente in alto, il risultato di serraggio varierà secondo la Pos. 4 figura 4.

#### Sostituzione di parti usurate

**Attenzione:** scollegare l'apparecchio dalla pressione pneumatica, svuotare il magazzino pinze. Utilizzare solo ricambi originali e fare eseguire tali operazioni solo a personale specializzato. Ingrassare i componenti e le guarnizioni durante il montaggio

Nederland

### AT-A18

**Deze onderdelenlijst en service-instructie vormt één geheel met bijgaand instructieboekje en de gebruiksaanwijzing. Lees het zorgvuldig voordat het apparaat in gebruik wordt genomen en houd u strikt aan de veiligheidsvoorschriften.**

In het Duitse gedeelte van de reserve-onderdelenlijst staan technische specificaties onder codenummers. [ ] (Zie ook het bedieningshandboek).

**Let op:** Vóór alle instellings- en reparatiewerkzaamheden het apparaat van de pneumatische drukbron nemen

#### Instelling

##### Klemlengte

Voor klemlengtes van 15- 18 mm moet de pos. 18 volgens „L“ ingesteld worden. (zie afbeelding 1)

Ter verandering van de instelling de schroefdraadpen pos. 76 losmaken en de regelschroef pos. 18 in de gewenste positie draaien. Vervolgens de schroefdraadpen pos. 76 weer vastdraaien.

##### 2.) Klembuiging

Door draaien van de instelmoer pos. 6 in richting **T** wordt de klem sterker gebogen. Door draaien in richting „**L**“ wordt de klem minder gebogen. (zie afbeelding 3)

##### 3.) Diepteafstelling

Schroef pos. 77 losmaken, kast pos. 7 t.o.v. de frontplaat pos. 20 volledig naar beneden drukken; dit heeft tot gevolg dat de klemrug dieper in het hechtmateriaal zinkt, overeenkomstig nr. 1 afbeelding 4. Schroef pos. 77 weer vastdraaien. Wanneer de kast pos. 7 volledig naar boven geschoven wordt, verandert het hechtresultaat overeenkomstig nr. 4 afbeelding 4.

##### Vervanging van slijtdelen

**Let op:** Apparaat van de pneumatische drukbron nemen. Klemmagazijn leegmaken. Gebruik uitsluitend originele onderdelen en laat de werkzaamheden alleen door vakkundig personeel uitvoeren. Bij de montage de onderdelen en dichtingen invetten.

Dansk

### AT-A18

**Denne reservedelsliste/ disse service-oplysninger udgør sammen med vedlagte brugerhåndbog driftsvejledningen. dette materiale bedes de venligst gennemlæse omhyggeligt samt iagttage sikkerhedsoplysningerne før ibrugtagningen.**

I den tyske del af reservedelslisten står tekniske data under identifikationsnumre [ ] (Se også brugerhåndbog.)

**Bemærk:** Inden ethvert indstillings- og reparationsarbejde skal apparatet skilles fra pneumatik-trykkilden.

#### Indstilling

##### Klemlængde

Til klemlængder fra 15- 18 mm skal pos. nr. 18 indstilles på „L“. (se billede 1).

For at ændre indstillingen skal gevindstiften pos. 76 løsnes, og indstillingskruen pos. 18 drejes i den ønskede stilling. Derefter strammes gevindstiften pos. 76 igen.

##### 2.) Bøjning af klemmen

Ved at dreje indstillingsmøtrikken pos. 6 i retning af **T** bliver klemmen bøjet mere. Ved en drejning i retning af „**L**“ bliver klemmen bøjet mindre. (se billede 3)

##### 3.) Indstilling af dybden

Skruen pos. 77 løsnes, huset pos. 7 over for frontpladen pos. 20 trykkes helt ned; det gør, at klemmens ryg sænkes dybere ned i hæftematerialet i overensstemmelse med nr. 1 på billede 4. Stram skruen pos. 77 igen. Hvis huset pos. 7 skubbes helt op, ændrer hæfteresultatet sig i overensstemmelse med nr. 4 billede 4.

##### Udskiftning af sliddele

**Bemærk:** Skil apparatet fra pneumatik-trykkilden, tøm klemmemagasinet. Benyt altid kun originale reservedele og lad altid kun arbejdet gennemføre af fagkyndigt personale. Ved sammenbygningen skal dele og pakninger indfedtes.

Svensk

### AT-A18

**Denna lista på reservdelar och dessa serviceanvisningar utgör tillsammans med bifogad handledning bruksanvisningen. Läs noggrant igenom den och beakta säkerhetsanvisningarna.**

In den tyskspråkiga delen av tillbehörslistan står tekniska data under sifferkoder. [ ] ( Se även handledningen.)

**Observera:** Innan inställnings- eller reparationsarbeten påbörjas skall verktyget kopplas från tryckluftförsörjningen.

#### Inställning

### Bild 3

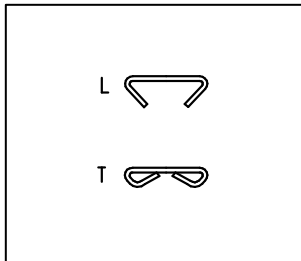

Suomed

#### Klammerlängd

För klammerlängder från 15- 18 mm måste pos. nr. 18 flyttas mot „L“ (se bild 1)

För ändring av inställningen skall gängstiftet pos. 76 lossas och inställningskruven pos. 18 vridas till önskad position. Därefter skall gängstiftet pos. 76 åter dras fast.

#### 2.) Klammerböjning

Genom vridning av inställningsmuttern pos. 6 i riktning mot **T** erhålls en större böjning av klammern.

Genom vridning i riktning mot **L** erhålls en mindre böjning av klammern. (Se bild 3)

#### 3.) Djupinställning

Genom att lossa skruven pos. 77 och trycka huset pos. 7 på motsatt sida av frontplattan pos. 20 helt nedåt erhålls en djupare nedsänkning av klammerryggen i häftningsmaterialet enl. Nr. 1 i bild 4. Dra fast skruven pos. 77 igen. Om huset pos. 7 flyttas helt uppåt förändras häftningsresultatet enl. Nr. 4 i bild 4.

#### Byte av sliddelar

**Observera:** Verktyget skall kopplas från tryckluftförsörjningen. Töm klammermagasinet. Använd endast original-reservdelar och låt endast kunnig personal utföra arbetet. Vid hopsättningen skall detaljerna och tätningarna bestrykas tunt med fett.

### AT-A18

**Varaosalista ja huolto-ohjeet muodostavat yhdessä oheisen käyttäjäkäsikirjan kanssa tuotteen käyttöohjeet. Lue käyttöohjeet huolellisesti ennen tuotteen käyttöönottoa ja noudata turvallisuusohjeita.**

Varaosalistan saksankielisessä osassa ovat tekniset tiedot merkitty tunnusnumeroin. [ ] (Kts. myös käyttäjäkäsikirja.)

**Huomio:** Irrota laite pneumatikkapainelähteestä ennen kaikkien säätö- ja korjaustöiden aloittamista.

#### Säätö

##### Sinkiläpituus

Sinkiläpituuksille 15- 18 mm asentonr.18 on säädettävä kohtaan „L“. (Ks kuva 1)

Löysää kierretappia kohdassa 76 säädön muuttamiseksi ja käännä säätöruuvia kohdassa 18 haluamaasi asentoon. Kiristä sen jälkeen kierretappia kohdassa 76.

##### 2.) Sinkilätaivutus

Kun käännät säätömutteria kohdassa 6 suuntaan **T**, sinkilä taipuu enemmän. Kun käännät mutteria suuntaan „**L**“, sinkilä taipuu vähemmän. (Ks kuva 3)

##### 3.) Syvyys säätö

Löysää ruuvia kohdassa 77, paina runkoa asentonr. 7, joka on etulevyä vastapäätä kohdassa 20, kokonaan alaspäin; saa aikaan puristimen selkäpuolen vajoamisen syvemmälle sinkiläintimateriaaliin nr 1 mukaan kuvassa 4 osoitetulla tavalla. Kiristä ruuvia kohdassa 77. Jos runkoa kohdassa 7 työnnetään kokonaan ylös, sinkiläintulos muuttuu nr 4 mukaan kuvassa 4 osoitetulla tavalla.

##### Kuluvien osien vaihto

**Huomio:** Irrota laite pneumatikkapainelähteestä, tyhjennä sinkiläkuili. Käytä vain alkuperäisvaraosia ja suorituta työt vain ammattitaitoisella henkilöstöllä. Rasvaa osat ja tiivisteet, kun kokoat laitteen.

polnisch

### AT-A18

**Wbijarka do klamer na sprężone powietrze, Niniejsza lista części zamiennych i wskazówki serwisowe tworzą wraz z załączonym podręcznikiem użytkownika instrukcję obsługi urządzenia. Przed rozpoczęciem użytkowania urządzenia należy uważnie przeczytać instrukcję i zastosować się bezwzględnie do odpowiednich zasad bezpieczeństwa.**

**Uwaga:** Przed wszelkimi regulacjami i naprawami należy odłączyć urządzenie od źródła sprężonego powietrza.

#### Ustawienie

##### Długość zszywek

Dla długości zszywek 15- 18 mm należy ustawić poz. nr 18 na „L“. (patrz ilustracja 1)

W celu zmiany ustawienia poluzować trzpień gwintowany poz. 76 i przekręcić śrubę nastawczą poz. 18 w pożądane położenie. Następnie ponownie dociągnąć trzpień gwintowany poz. 76.

##### 2.) Zginanie zszywek

Poprzez obrót nakrętki nastawczej poz. 6 w kierunku **T** zszywka jest silniej zginana. Przy obrocie w kierunku „**L**“ zszywka jest mniej zginana. (patrz ilustracja 3)

##### 3.) Ustawienie głębokości

Odkręć śrubę poz. 77, wcisnąć obudowę poz. 7 całkowicie w dół w płytę czołową poz. 20; jeśli powoduje to głębsze opuszczenie barku zszywki w zszywającym materiale, zgodnie z nr 1 wg ilustracji 4, ponownie wkręć śrubę poz. 77. Gdy obudowa poz. 7 jest przesunięta całkowicie w górę, wynik zszywania zmienia się z zgodnie z nr 4 ilustracja 4.

##### Wymiana części eksploatacyjnych

**Uwaga:** odłączyć urządzenie od źródła sprężonego powietrza, opróżnić magazyn zszywek. Używać wyłącznie oryginalnych części zamiennych i zlecać przeprowadzenie prac jedynie przez wyspecjalizowany personel. Przy montażu nasmarować elementy i uszczelki.

**AT-A18**

Αυτός ο Κατάλογος ανταλλακτικών / Οδηγίες για τη συντήρηση αποτελεί μαζί με το συνημμένο εγχειρίδιο του χειριστή τις οδηγίες χρήσης. Παρακαλούμε να τις διαβάσετε προσεκτικά πριν από τη χρησιμοποίηση της συσκευής και να τηρήσετε οπωσδήποτε τις οδηγίες για την ασφαλή χρήση.

**Προσοχή:** Πριν κάθε εργασία ρύθμισης και επισκευής αποσύνδεση της συσκευής από την πνευματική τροφοδοσία πίεσης.

**Ρύθμιση****Μήκος κλιπ**

Σε μήκη κλιπ 15- 18 mm πρέπει η θέση αρ. 18 να ρυθμιστεί προς το „L“.

(βλέπε φωτό 1)

Για αλλαγή της ρύθμισης ξεβίδωμα της ακέφαλης βίδας θέση 76 και περιστροφή της ρυθμιστικής βίδας θέση 18 στην θέση που θέλουμε. Κατόπιν ξαναβιδώνουμε την ακέφαλη βίδα θέση 76.

**2.) Κάμψη κλιπ**

Με γύρισμα του ρυθμιστικού παξιμαδιού θέση 6 προς το T το κλιπ κάμπτεται περισσότερο. Γυρίζοντας προς το „L “ το κλιπ κάμπτεται λιγότερο. (βλέπε φωτό 3)

**3.) Ρύθμιση βάθους**

Ξεβίδωμα βίδας θέση 77, κέλυφος θέση 7 έναντι μετωπικής πλάκας θέση 20 ολοκληρωτική πίεση προς τα κάτω, επιτυγχάνεται μεγαλύτερο βύθισμα της ράχης στο συρραπτικό υλικό βάσει αρ. 1 σύμφωνα με την φωτό 4. Ξανασφίξιμο βίδας θέση 77, Όταν το κέλυφος θέση 7 ωθηθεί ολοκληρωτικά προς τα επάνω τότε τροποποιείται το συρραπτικό αποτέλεσμα βάσει αρ. 4 φωτό 4.

**Αντικατάσταση φθαμένων εξαρτημάτων**

**Προσοχή:** Αποσύνδεση της συσκευής από την πνευματική τροφοδοσία πίεσης, άδειασμα γεμιστήρα συνδετήρων. Χρησιμοποιείτε μόνο γνήσια ανταλλακτικά και οι εργασίες να γίνονται από ειδικευμένο προσωπικό. Κατά την συναρμολόγηση γρασσάνονται τα εξαρτήματα και οι τσιμουχές.

1	Kappe Cap Capuchon Cabeza	14505873	20	Frontplatte Front plate Conventure Cubierta protectora	14505891	39	Vorschieberführung, re Driver guide, right Guide chariot, droite Guia empujador, derecha	14505984	63	Schraube Trigger screw Vis Tornillo	14505940
2	Kolben Piston Piston Piston	14505874	21	Greifer, rechts 19 Right teeth19 Griffe, droite 19 Mordaza derecha 19	14505893	40	Vorschieberführung, li Driver guide, left Guide chariot, gauche Guia empujador, izquierda	14505985	66	Zahnscheibe Outside teeth washer Rondelle à dents Arandela dentada	14505941
3	Kolbenstange Piston shaft Tige du piston Vastago del piston	14505875	22	Greifer, links 19 Left teeth 19 Griffe, gauche 19 Mordaza izquierda 19	14505896	43	Schalldämpfer Silencer Amortisseur de bruit Silenciador	14505950	75	Bolzen Bolt Boulon Bulon	14505942
4	Anschlag Block Butoir Tope	14505876	23	Greiferführung Teeth seat Guidage du preneur Guia del mecanismo de arrastre	14505899	44	Anschlag Bracket Butoir Tope	14505986	76	Gewindestift Grub screw Douille fendue Tornillo de presión	13302858
5	Feder Spring Ressort Muelle	14505877	24	Platte Plate Conventure Tapa	14505900	45	Platte Plate Conventure Tapa	14505987	78	Federring Spring washer Rondelle élastique Arandela muelle	13300376
6	Einstellmutter Collar Ecrou ajusteur Tuerca de ajuste	14505878	25	Verriegung Block Verrouillage Bloqueo	14505901	46	Scheibe Washer Rondelle Arandela	14505988	80	Senkschraube Countersunk screw 13301272	13301272
7	Gehäuse Body Corps Cuerpo	14505879	26	Treiber 35 Driver 35 Marteau 35 Lengueta 35	14505965	51	Zylinderschraube Allan screw Vis cylindrique Tornillo allen	14505938	82	Vis creuse fraisée 13301072	13301072
9	Anschlag Block Butoir Tope	14505880	27	Abdeckung Cover Cache Tapa	14505966	53	O-Ring O-ring Joint torique Aro torico	13302850	88	Tornillo avellanado 13301078	13301078
10	Feder Spring Ressort Muelle	14505881	28	Treiberführung 35 Driver guide 35 Guide-marteau 35 Guia martillo 35	14505968	55	Scheibe Washer Rondelle Arandela	14505939	99	Tornillo de seguridad 13301272	13301272
11	Auslöser Trigger Lever de détente Gatillo de disparo	14505882	30	Magazin 35 Magazine 35 Chargeur 35 Carga 35	14505972	56	O-Ring 13300008	13300008	91	Sicherungsmutter Safety nut Ecrou de sûreté Tornillo de seguridad	13300437
12	Zugfeder Spring Ressort de traction Muelle de traccion	14505883	31	Mutter Rod nut Ecrou 6-pans Tornillo hexagonal	14505974	57	O-ring 13302851	13302851	96	Sicherungsring C-Ring Clips Aro de seguridad	13302861
13	Bolzen Bolt Boulon Bulon	14505884	32	Bolzen Bolt Boulon Bulon	14505975	69	Joint torique 13300011	13300011	97	Sicherungsscheibe E-Ring Clips Clip	13300347
14	Auslösebügel Safety yoke Palpeur de sécurité Estribo de seguridad	14505885	33	Zugfeder Tension spring Ressort de traction Muelle de traccion	14505976	71	Aro torico 13302854	13302854	102	Stift Pin Axe Pasador	14505947
15	Druckfeder Compression spring Ressort à pression Muelle de presión	14505886	34	Rollfeder Roller spring Ressort enroulé Muelle espiral	14505977	72	13302855	13302855	105	Aufhängung Nailer hanging Suspension Colgador clavadora	14505949
16	Ventil Valve Soupape Valvula	14505887	35	Rolle Pulley Rouleau Rodillo	14505978	73	13302856	13302856	106	Griffband Grip end tape Ruban pour la poignée Banda para el mango	14406050
17	Ventilkörper Valve body Corps de soupape Casquillo válvula	14505888	36	Vorschieber 35 Pusher 35 Chariot 35 Empujador 35	14505981	74	13302857	13302857	107	Griffband 2 Grip end tape 2 Ruban pour la poignée 2 Banda para el mango 2	14406099
18	Einstellschraube Adjusting screw Vis ajusteur Dial de ajuste	14505889	37	Klammerführung Bracket Cale de guidage Rail guia	14505982	60	Zylinderschraube Allan screw 13301284	13301284	110	Magazin Magazine Chargeur Carga	14509474
19	Einstellplatte Adjusting plate Plaque d'ajustage Tapa de ajuste	14505890	38	Magazingehäuse Magazine seat Chargeur Carga	14505983	67	Vis cylindrique 13301150	13301150			
						81	Tornillo allen 14505943	14505943			
						85	14505989	14505989			
						61	Spannhülse 13302852	13302852			
						65	Split pin 13300253	13300253			
						68	Douille fendue 13300248	13300248			
						87	Pasador elastico 13302859	13302859			
						89	13300239	13300239			
						95	13300261	13300261			
						62	Gewindestift Grub screw Douille fendue Tornillo de presión	13302853			



Typ  
Type  
Tipo

AT-A18

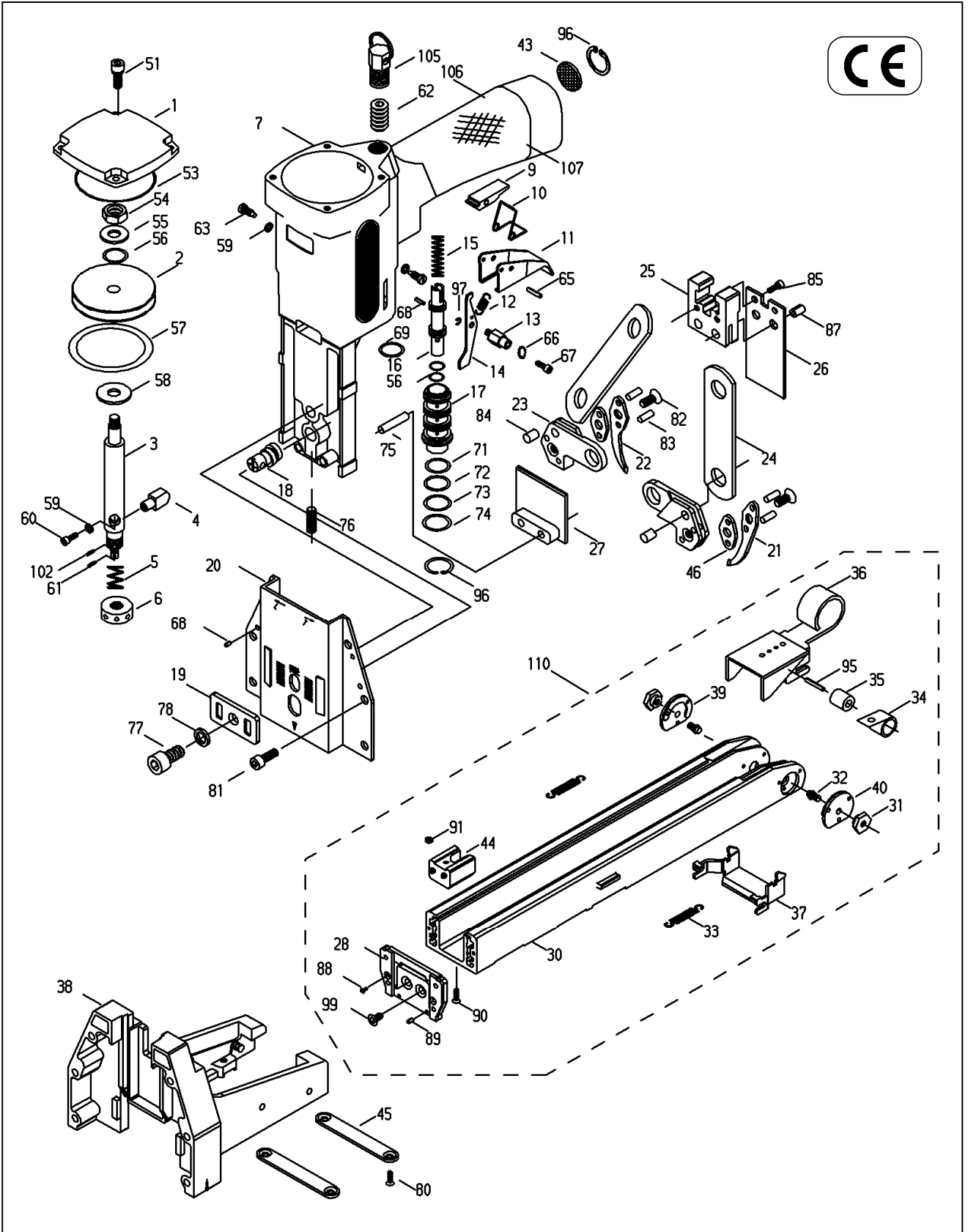
12100282



## BeA Havalı Koli Kaplama Zımba Tabancası Model AT-A18

1		
Staple Length	15 MM (5/8")	18 MM (3/4")
Rod Position		

- (1) Boyutlar: 415x220x115 (UxYxG)
- (2) Ağırlık: 2,65 kg.
- (3) En yüksek çalışma basıncı: 7 bar
- (4) Çalışma basıncı: 5–7 bar
- (5) Hava sarfiyatı/çalışma: 1lt / 6 bar
- (6) Zımba teli; tip A, 15 ile 18mm arası
- (7) Tek atımlık ses gürültü seviyesi 93dB
- (8) Çalışma yeri ses gürültü seviyesi 89 dB
- (9) Titreşim özellikler belirlenen değerlere uygundur.

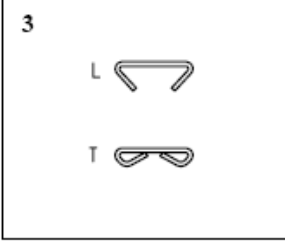

Bu yedek parça listesi/servis talimatları ekteki ile birlikte kullanım kılavuzunu oluşturmaktadır. Makinayı kullanmadan önce dikkatlice okuyun ve emniyet kurallarına sıkı bir şekilde uygulayın.

**Dikkat!** Herhangi bir bakım yapmadan önce daima aleti hava kaynağından çıkartın ve aletin içini boşaltın.

### Kurulum

#### 1. Zımba uzunluğu

15 – 18 arası zımba teli uzunluklarına göre ayarlama yapmak için Pos. No. 18 "L" konumuna getirilmelidir (fig 1).

Ayarlamayı değiştirmek için paftalı mili pos.76 sökün ve ayarlama vidasını pos.18 istenilen konuma getirin. Sonra paftalı mili pos.76 geri sıkın.

#### 2. Zımba telinin bükülmesi

Eğer somun pos. 6 "T" 'ye çevrilirse zımba teli keskin bir şekilde bükülür, eğer somun pos.6 "L" 'ye çevrilirse zımba teli keskin bükülmeyecektir (fig 3).

#### 3. Derinlik ayarlaması

Vidayı pos.77 sökün, levhanın pos.20 karşısındaki muhafazayı pos.7 zımba telinin arkasından zımbalanacak malzemeye daha derinden (fig 4, No 1) zımbalayacak şekilde aşağı doğru bastırın. Vidaları pos.77 geri sıkın. Zımbalama şekilleri muhafaza no.7 yukarı kaldırıldıkça 4.şekilde no.4 gibi gerçekleşecektir.

#### Aşınmış veya yırtılmış parçaların değiştirilmesi

**Not:** Herhangi bir bakım yapmadan önce daima aleti hava kaynağından çıkartın ve aletin içini boşaltın. Lütfen sadece orijinal yedek parça kullanın ve tamir işlerin yapılmasını uzman personele yaptırın. Montaj sırasında parça ve contaları gresleyin

